

KONVERENTS “Tee, anna tööd!”

18. märts 2015

10.00- 10.25 Kas liigume õiges suunas?

Sven Pertens MTÜ Asfaldiliit/ Lemminkäinen Eesti AS

10.25- 10.50 Viis soovitus teedevaldkonna ettevõtetele

Siim Kallas, TÜ ja TTÜ külalisprofessor

10.50- 11.15 Kuidas jagada liivakasti?

Aivo Adamson, Maanteeamet

11.15- 11.45 Paneeldiskusioon “Kas riik on parem peremees?”

Aivo Adamson, Sven Pertens, Tarmo Olgo - Riigikontroll

11.45- 12.15 TEEPAUS



Kas liigume õiges suunas?

Konverents „Tee, anna tööd!“

Sven Pertens ja Märt Puust

Tallinna Tehnikakõrgkool
18.03.2015

Teehoiu rahastamise järjepidevus

Teeseaduse sõnastuses

1.01.2001 vähemalt 55 % kütuseaktsiisist teehoiu rahastamiseks

1.01.2002 vähemalt **65 %** kütuseaktsiisist teehoiu rahastamiseks

1.01.2003 vähemalt **75 %** kütuseaktsiisist teehoiu rahastamiseks

1.01.2005 vähemalt 75 % kütuseaktsiisi laekumise määrast
s.t. koos laenude ja Euroopa Liidu toetustega

1.01.2015 rahastamise maht nähakse ette aastate kaupa
riigi eelarvestrateegias



EESTI ASFALDILIIT

EL tõukefondide vahendid

Eesmärk?

Efektiivsus?

Jätkusuutlikkus?



Et euronäkki õigesti jagada,
on kõige mõistlikum
kulli ja kirja visata...



Euroopa Liit
Euroopa
Regionaalarengu Fond



Eesti tuleviku heaks



Euroopa Liit
Ühtekuuluvusfond



Eesti tuleviku heaks

Investeeringud transporditaristusse ergutavad kogu majandust

- **£1 investment generates nearly £3 of economic impact, construction is a local industry**
UK Construction Excellence tegevjuht Don Ward Äripäeva ehituskonverentsil
- **Approximately \$1.80 to \$2.00 in additional real goods and services for every \$1 spent**
USA Transportation Construction Coalition study, detsember 2014
- **„Kui riik ütleb, et tal pole rahaga midagi teha, puudub riigil visioon ja strateegia“**
Strateegiakonsultant Mae Hansen 12. märtsil KPMG konverentsil
- **“Kui riik ütleks, et ehitame Tallinna-Tartu-Võru või Valga maantee, siis oleks sel mõtet.”**
majandusteadlane Urmas Varblane 30. jaanuaril
- **„Meie majanduslik mõtlemine pole konservatiivne vaid primitiivne“**
majandusteadlane Heido Vitsur 30. jaanuaril

USA Transportation Construction Coalition uuringu järeldused

\$1 invested

Federal Highway Trust Fund (HTF)



returns 74 cents
in tax revenue

Every **\$1 invested** through the federal Highway Trust Fund (HTF) in state highway, bridge and public transit infrastructure programs **returns 74 cents** in tax revenue.



62 percent of the jobs created from federal highway and public transit investments are outside the construction industry.

Over
1/3 of all jobs



created from federal highway and public transit investments are in service industries like business, education, health and leisure, and hospitality.

\$50 billion annual investment generates



\$31 billion
in personal income tax receipts

Current federal highway and public transit investment, which is about **\$50 billion** annually, **generates** an average **\$31 billion** in personal income tax receipts per year.

Every **\$1**

in federal highway and mass transit investment increases the nation's GDP

between \$1.80 to \$2.00.



5% annual increases
in federal highway and transit investment



create between **78,000 and 122,000 new jobs**

5% annual increases in federal highway and transit investment over 5 years would **create between 78,000 and 122,000 new jobs** (includes direct, indirect, and induced jobs).



Võlg on võõra oma?



Kas hinnapõhine hange on hea?

- Lihtne hankida, kuid kallis ehitada ja ülal pidada
- Vahelduv teenuste kvaliteet (nii projekteerimine, järelevalve kui ka ehitus)
- Innovatsiooni ja paindlikkuse puudumine

Uus EL riigihangete direktiiv – märksõnadeks lihtsus ja paindlikkus

- hankija peab hankelepingu sõlmima majanduslikult soodsaima pakkumuse alusel (mis võib seisneda ka hinnas)
- Suuremad, samas selgemalt piiritletud võimalused hankelepingu muutmiseks



Positiivsed näited väärtuspõhisest hindamisest



Rahvusarhiivi ehitamine

Riigi Kinnisvara AS

Tööprogramm 20 %, hind 80 %

Liberty suvemõisa projekteerimine

Riigi Kinnisvara AS

Muud kriteeriumid 55 %, hind 45 %



Milline võiks olla perspektiiv?

- Kvaliteedil põhinevate hindamiskriteeriumite väljatöötamine koostöös turuosalistega
- Boonussüsteemide juurutamine lisaks hooldelepingutele ka ehituses

„Asfaltkatete laotamise tehnoloogiate võrdlemine ja kvaliteedi kontrollimisel termograafia rakendatavuse uuring“, Teede Tehnokeskus AS 2014

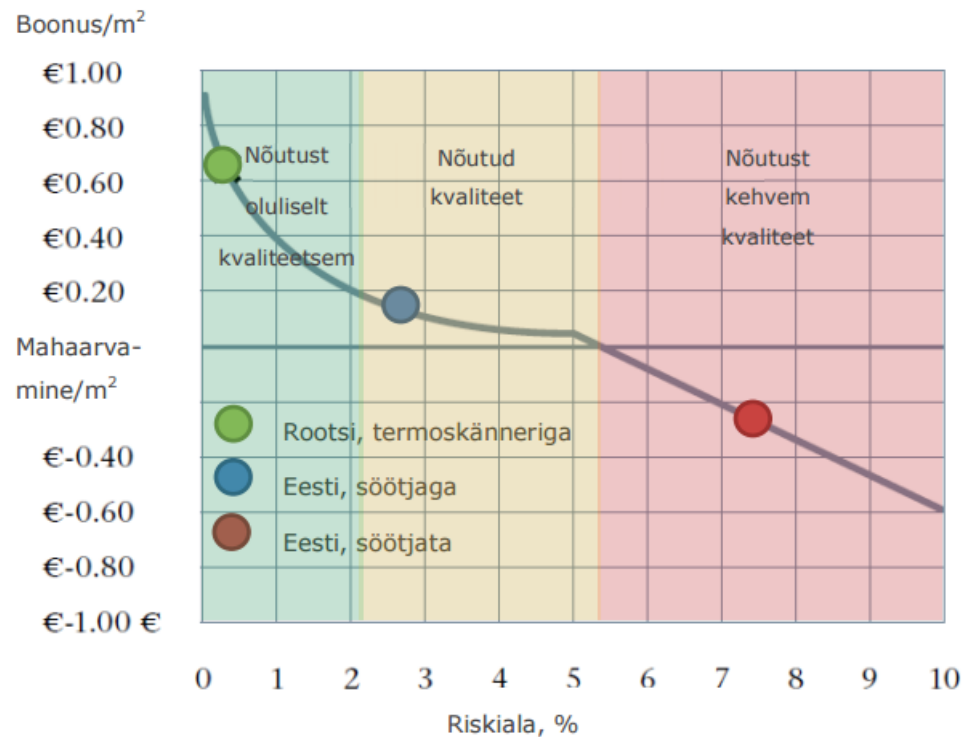

Nõuded: teooria ja praktika

- Nõuete paljusus ja vastuolulisus
- Nõuete põhjendatus ja alused
- Võrdne kohtlemine
- Laborid
- Otsuste läbipaistvus
- Muudatustesse kaasamine

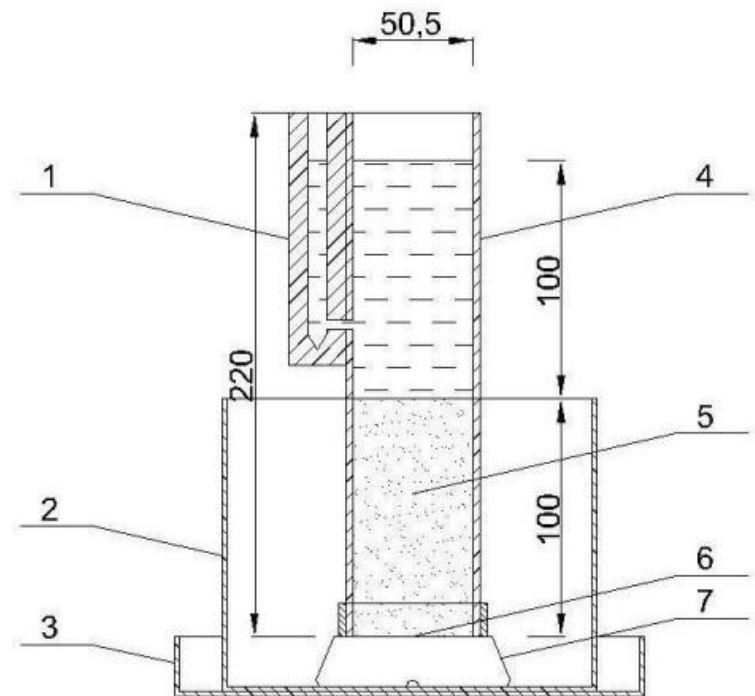

Ehitusseadustikule üleminek

- Muudatused pädevuse tõendamisel
- Tark ei torma
 - Õigusaktid
 - Hankijate uuele süsteemile üleminek
 - Täiendkoolitused
 - Teiste riikide pakkujate hindamine
- Koostöö ja kaasamine (alaliidud, tööandjad)
- Palju lahtiseid otsi
- Jäägem nõuetega mõistlikuks (TEMT)
- Üleminekuajad on vajalikud

Teedeklaster



- Õppe-, teadus- ja arendustegevus
- Koostöö partnerite ja teiste klastritega (IKT, Jäätmete taaskasutus, filmitööstus jpt)
- Õppereisid ja messikülastused



Töäjõu kompetentside arendamine

- Teedevaldkonna töäjõu kompetentsiuuring
- Täiendkoolituste korraldamine
- Teedeklastri missioon ja võimalused



Tähelepanekuid Austraalia õppereisilt



- Kohalike materjalide eelistamine
- Teadus- ja arendustegevus
- Majanduslikult soodsaim pakkumine
- Teehoiu 10 aasta finantseerimisplaan
- Sidumata kihtide pindamine – kuni 30000a/ööp
- Sustainable procurement – materjalide taaskasutus



Teedeklaster



Lemminkäinen



Täna!